

Salut

Montageanleitung / Assembly manual

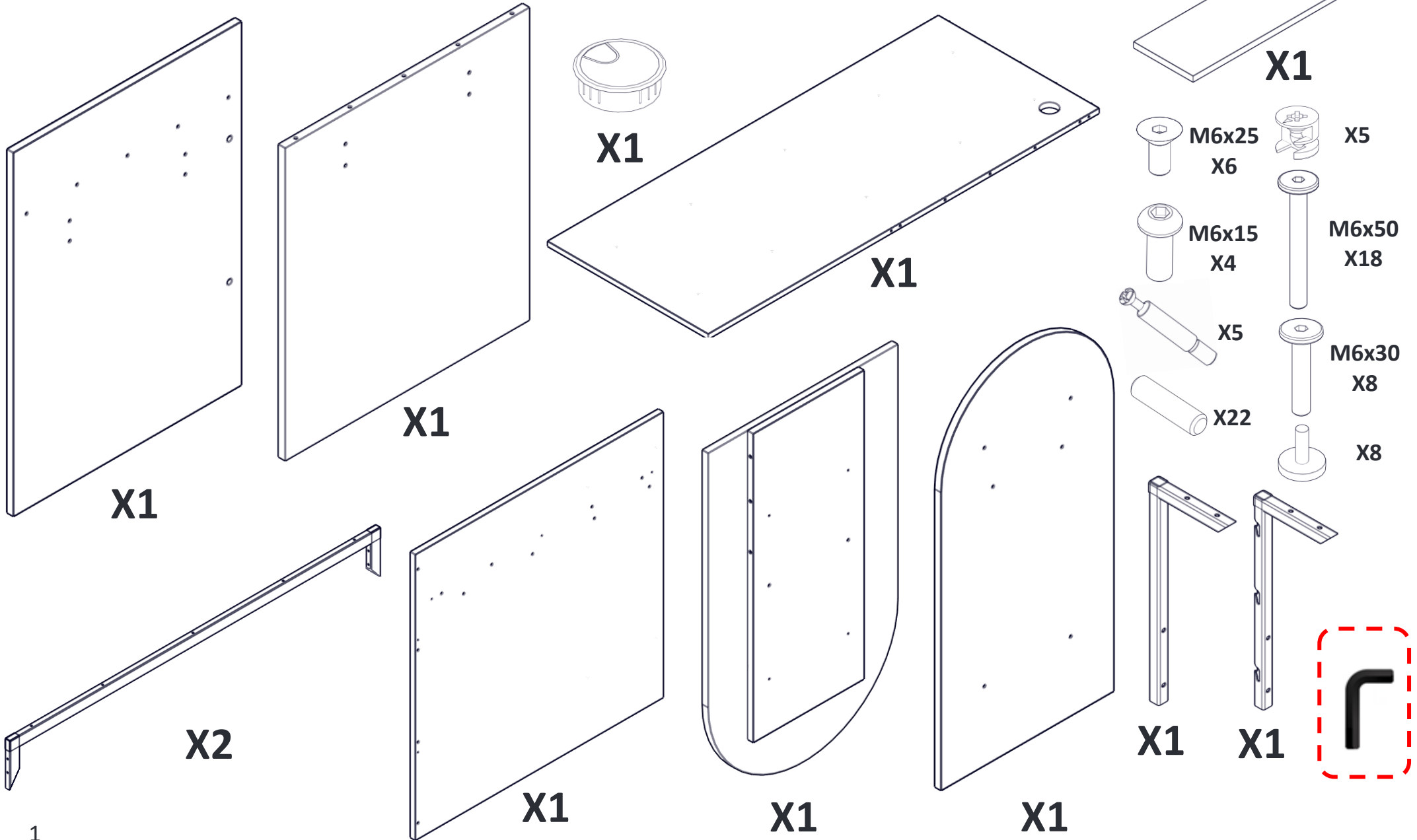

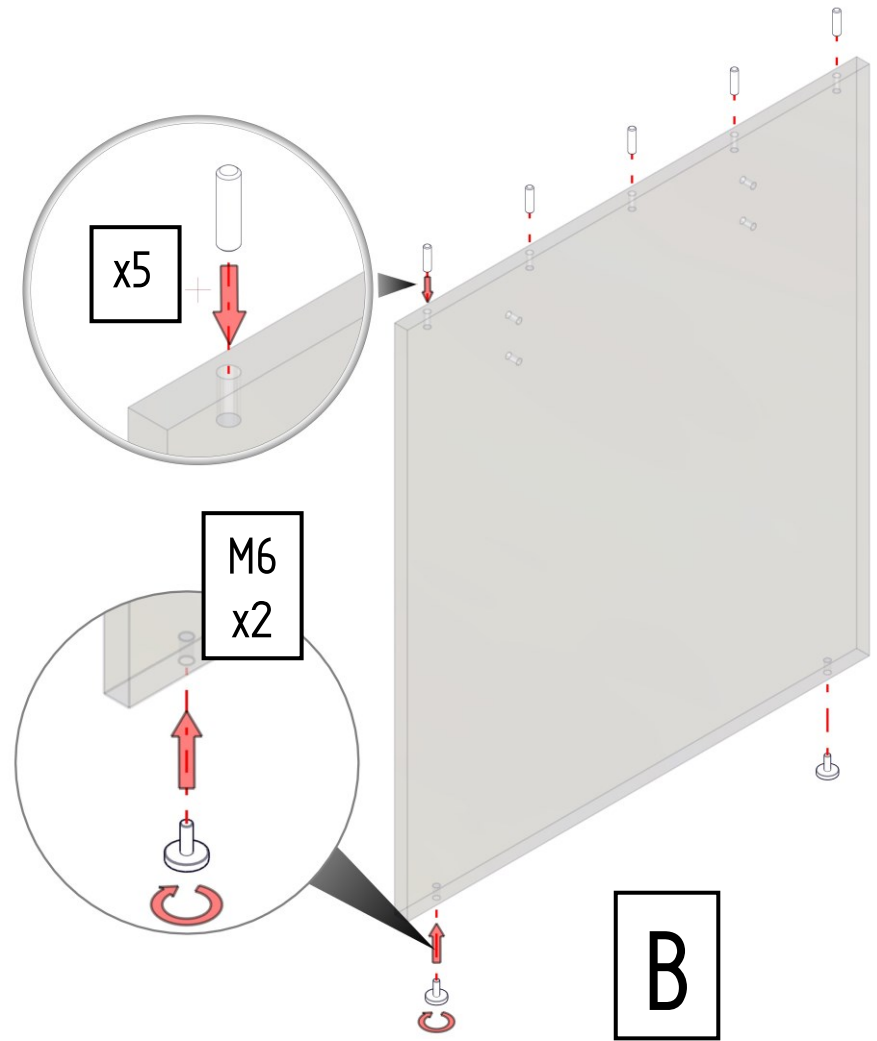

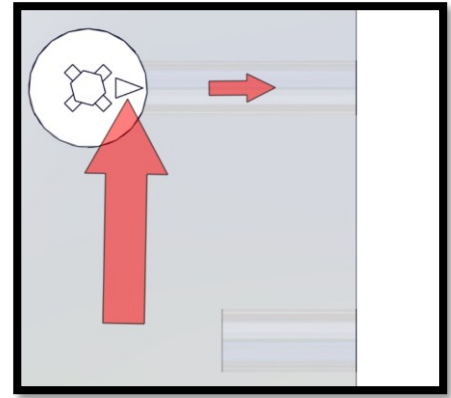
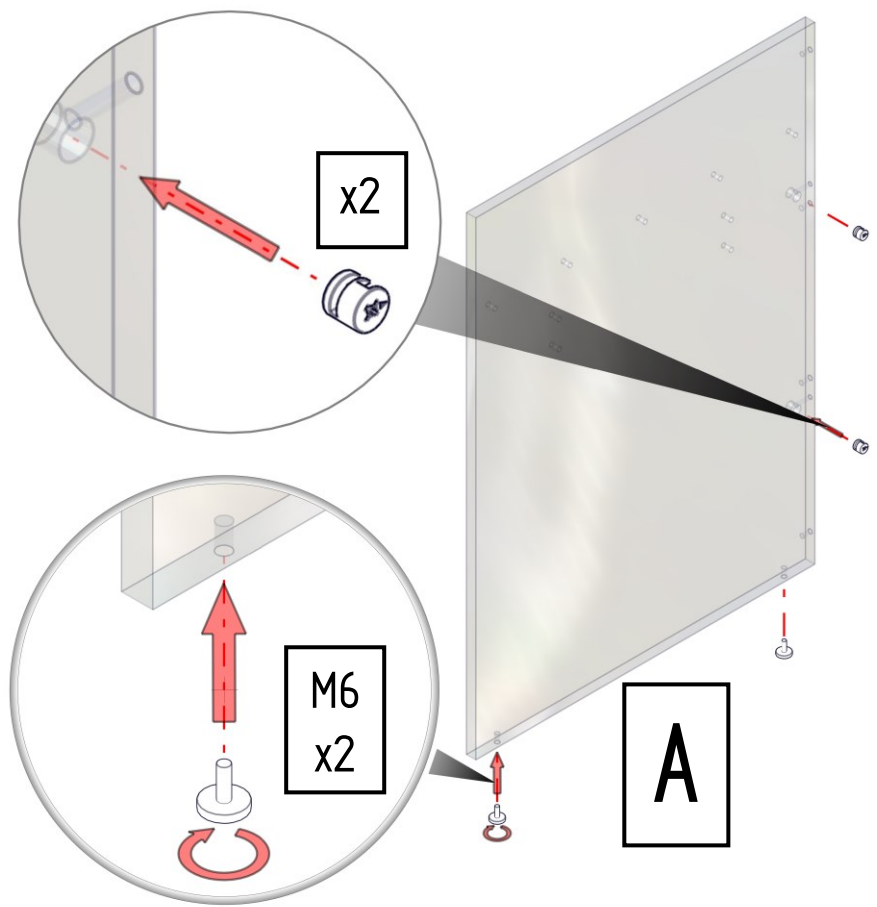
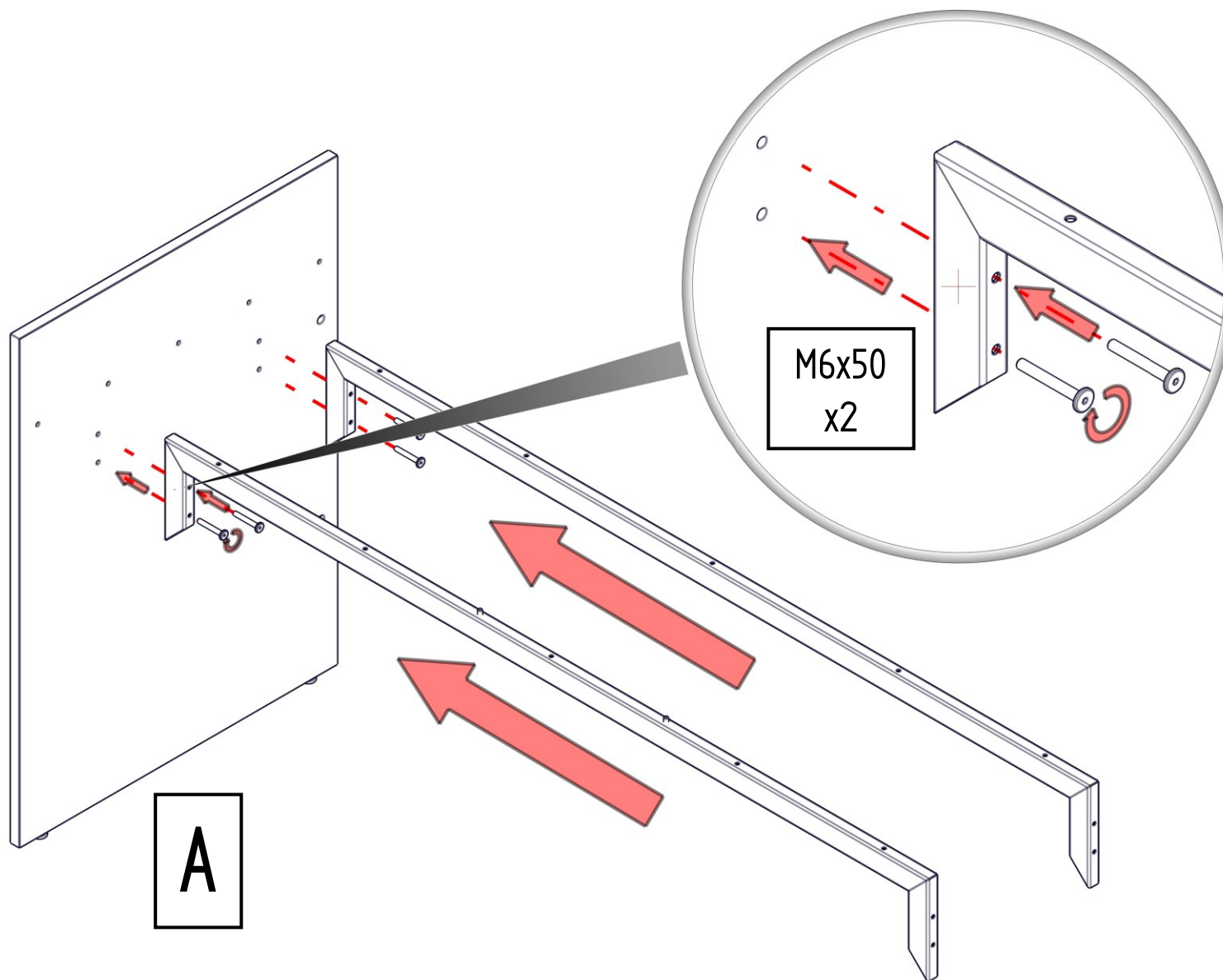

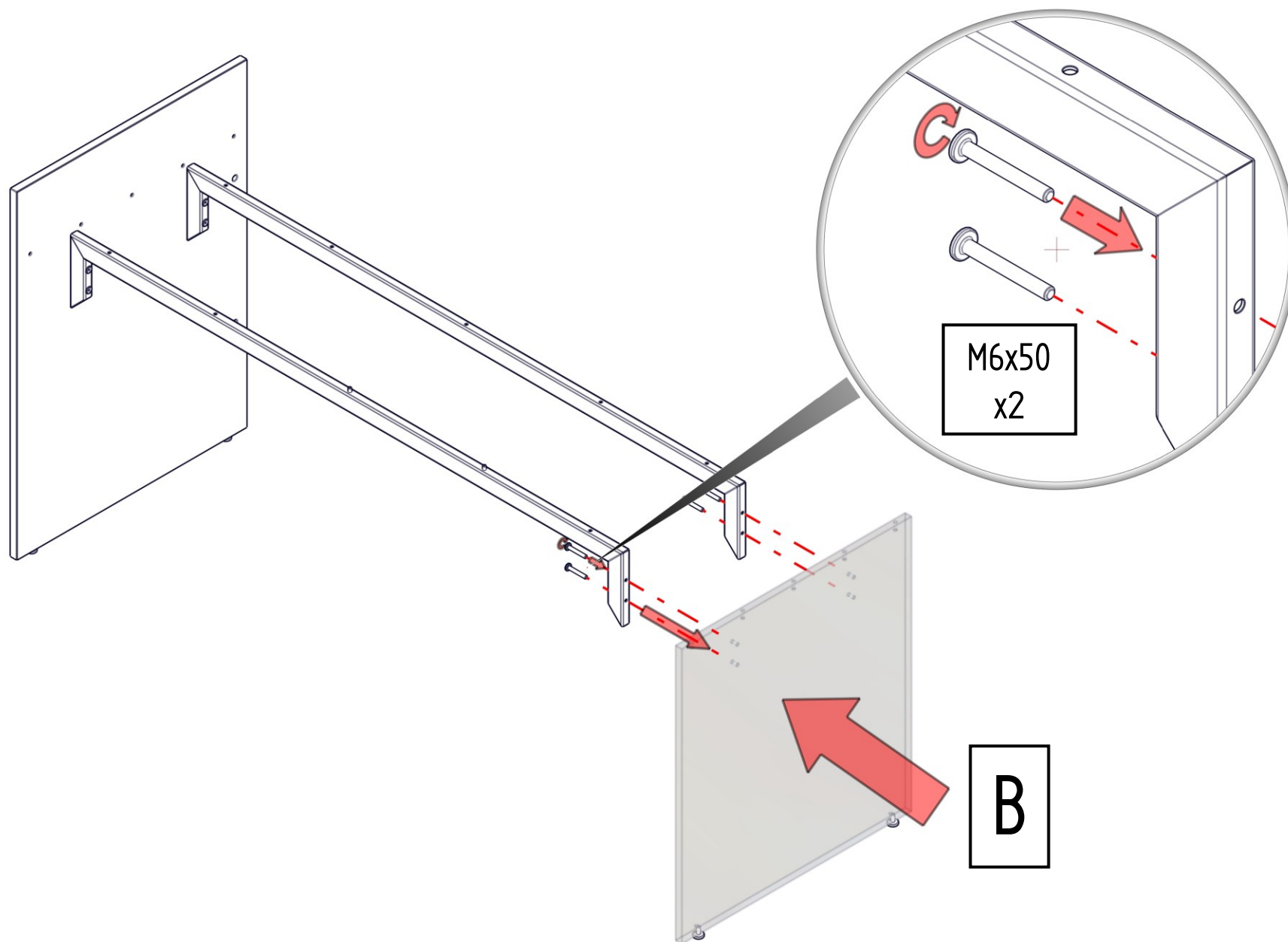

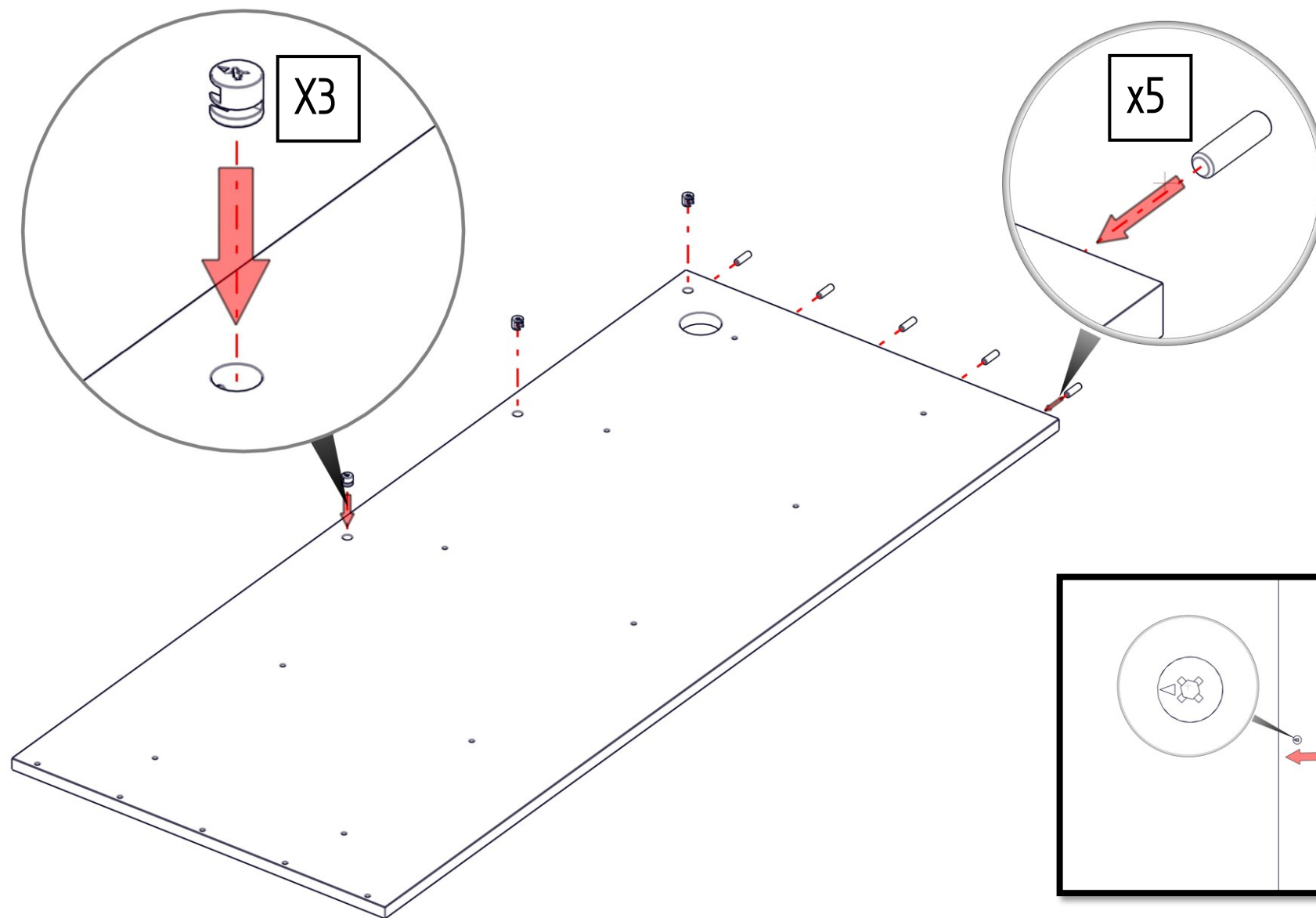

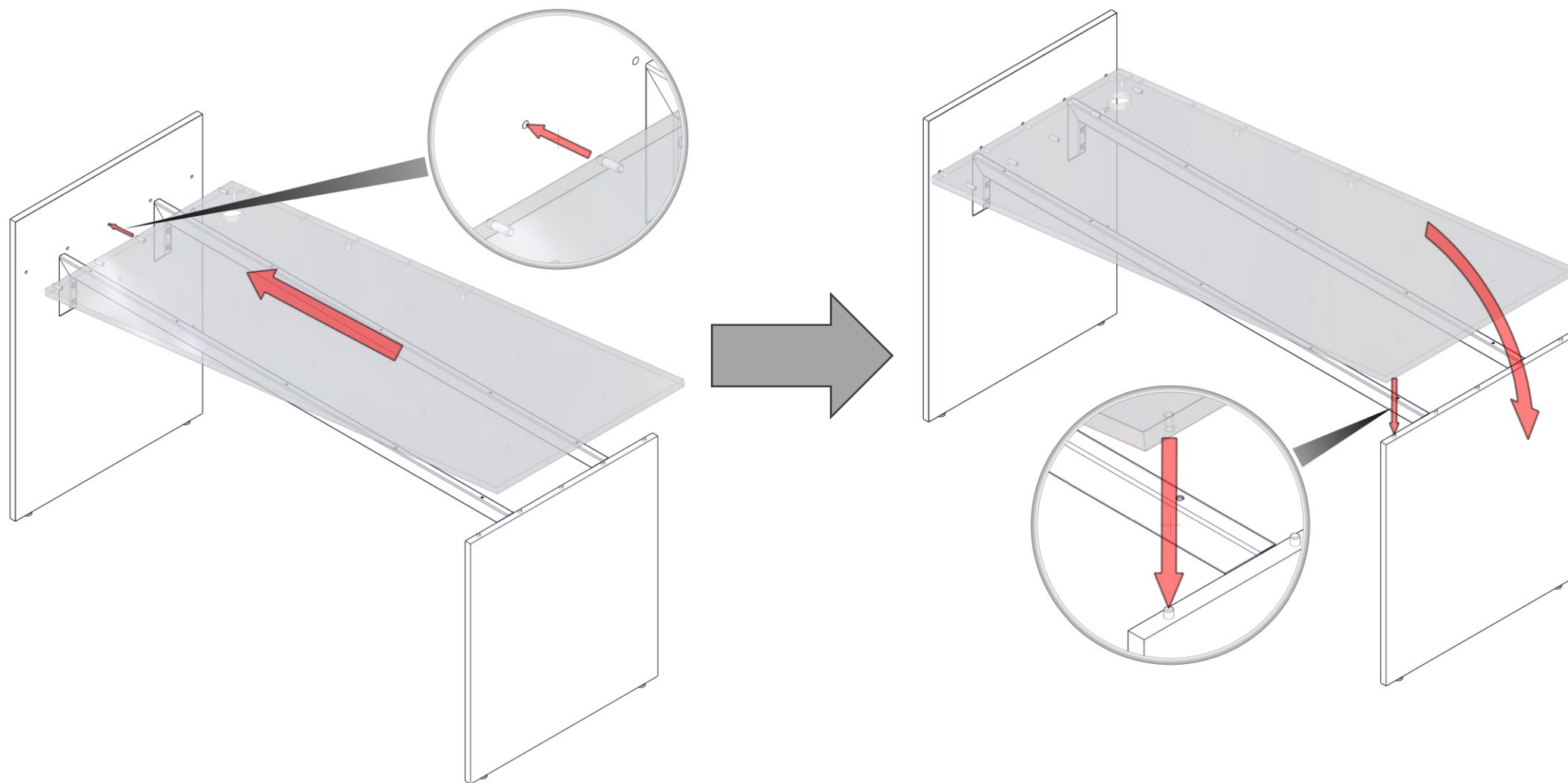

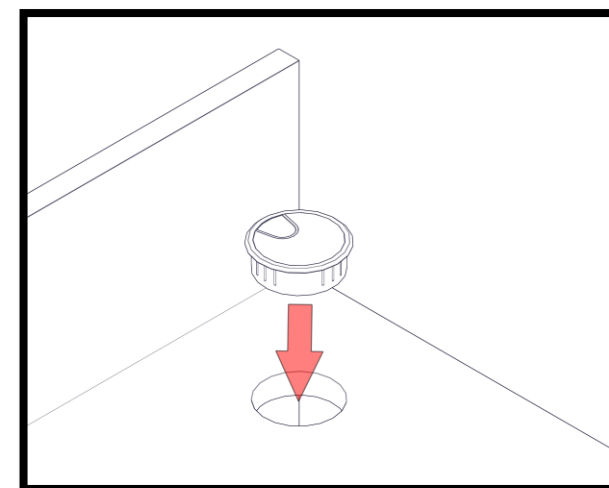
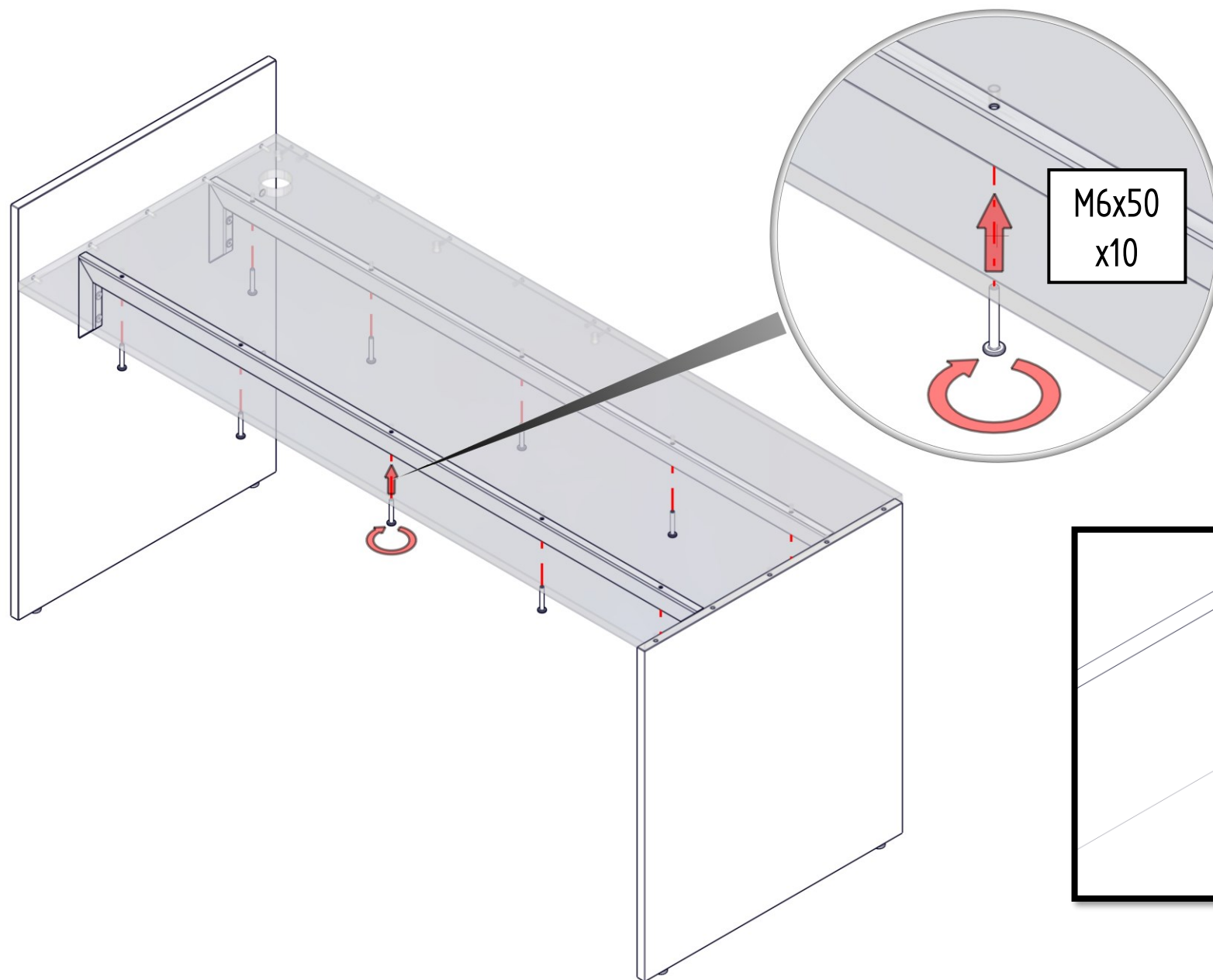

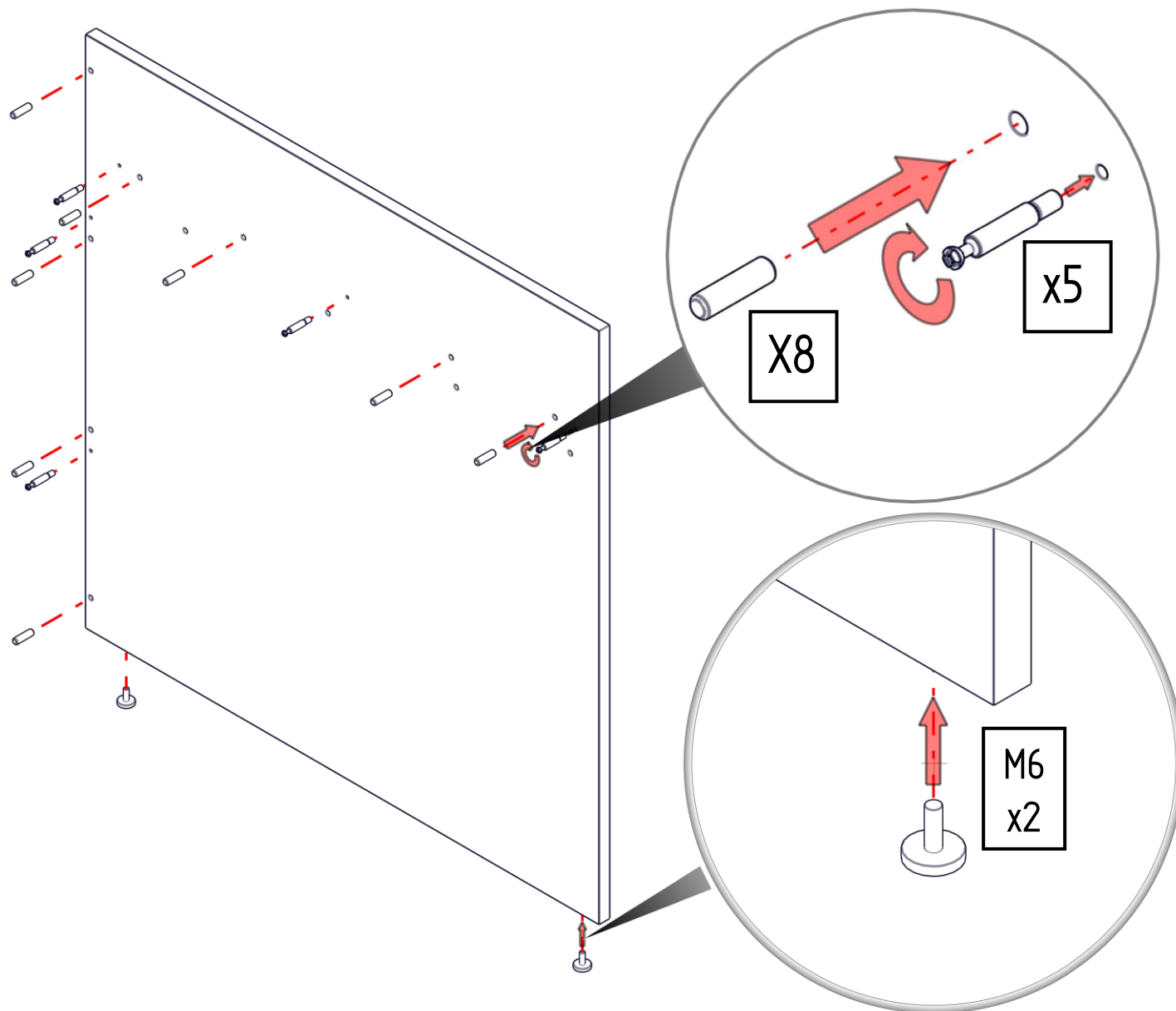

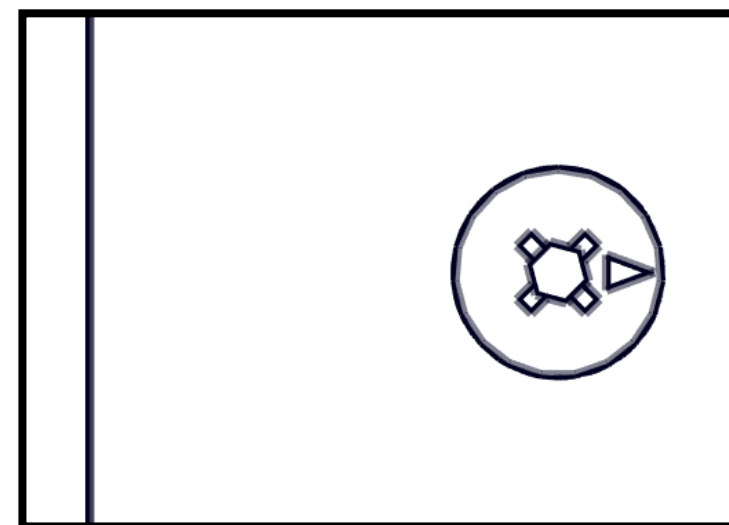
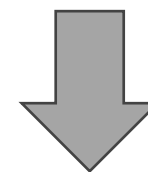
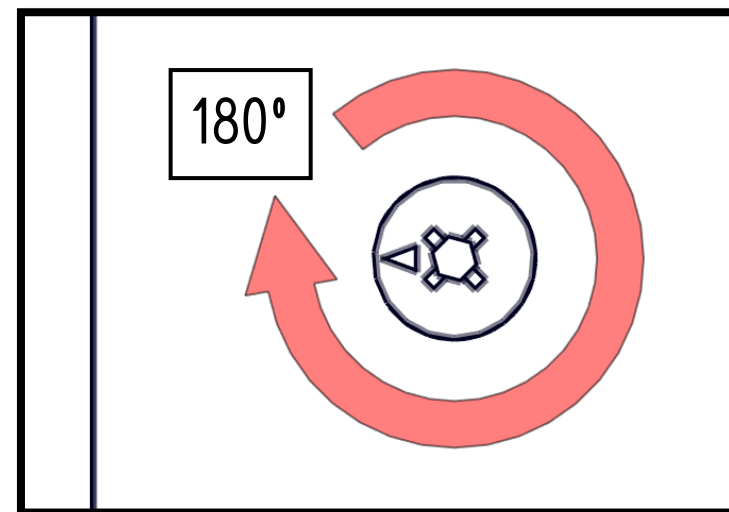
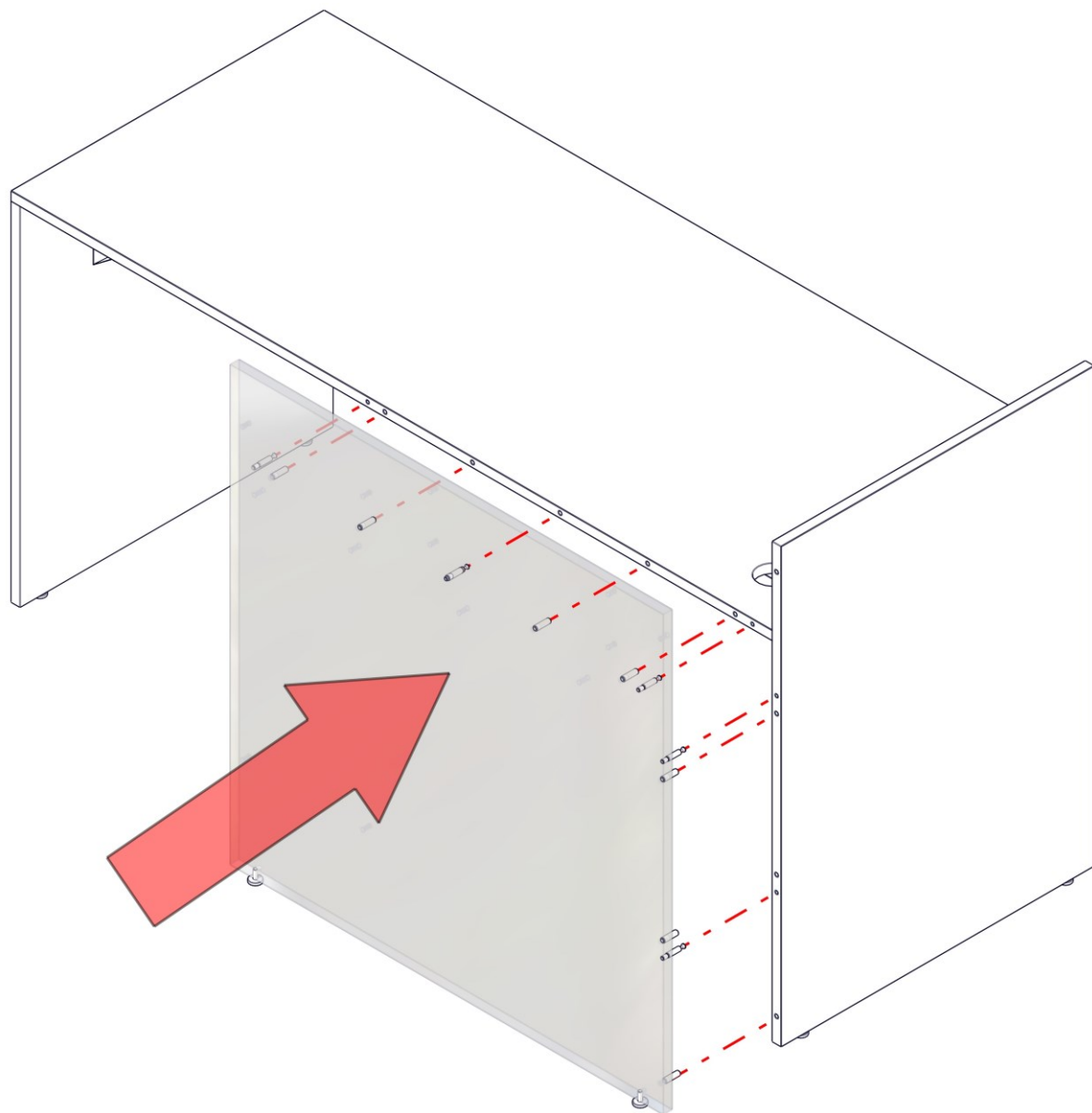

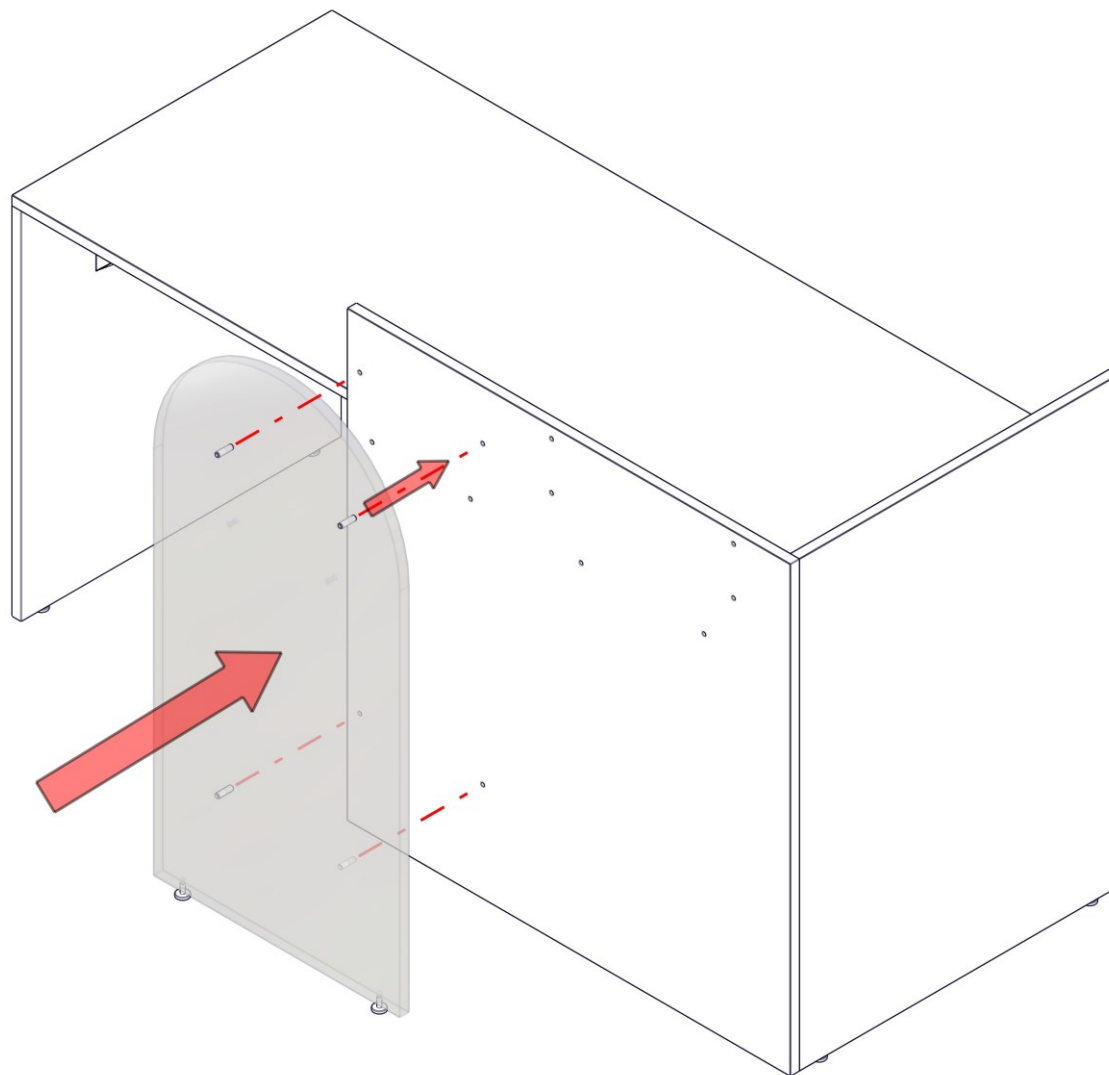
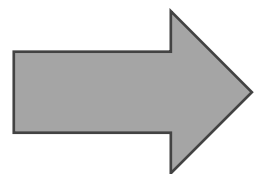
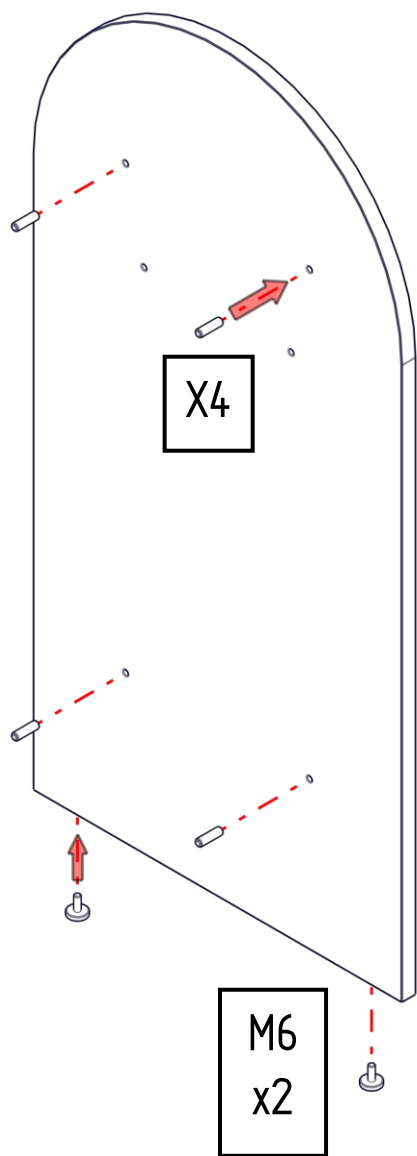

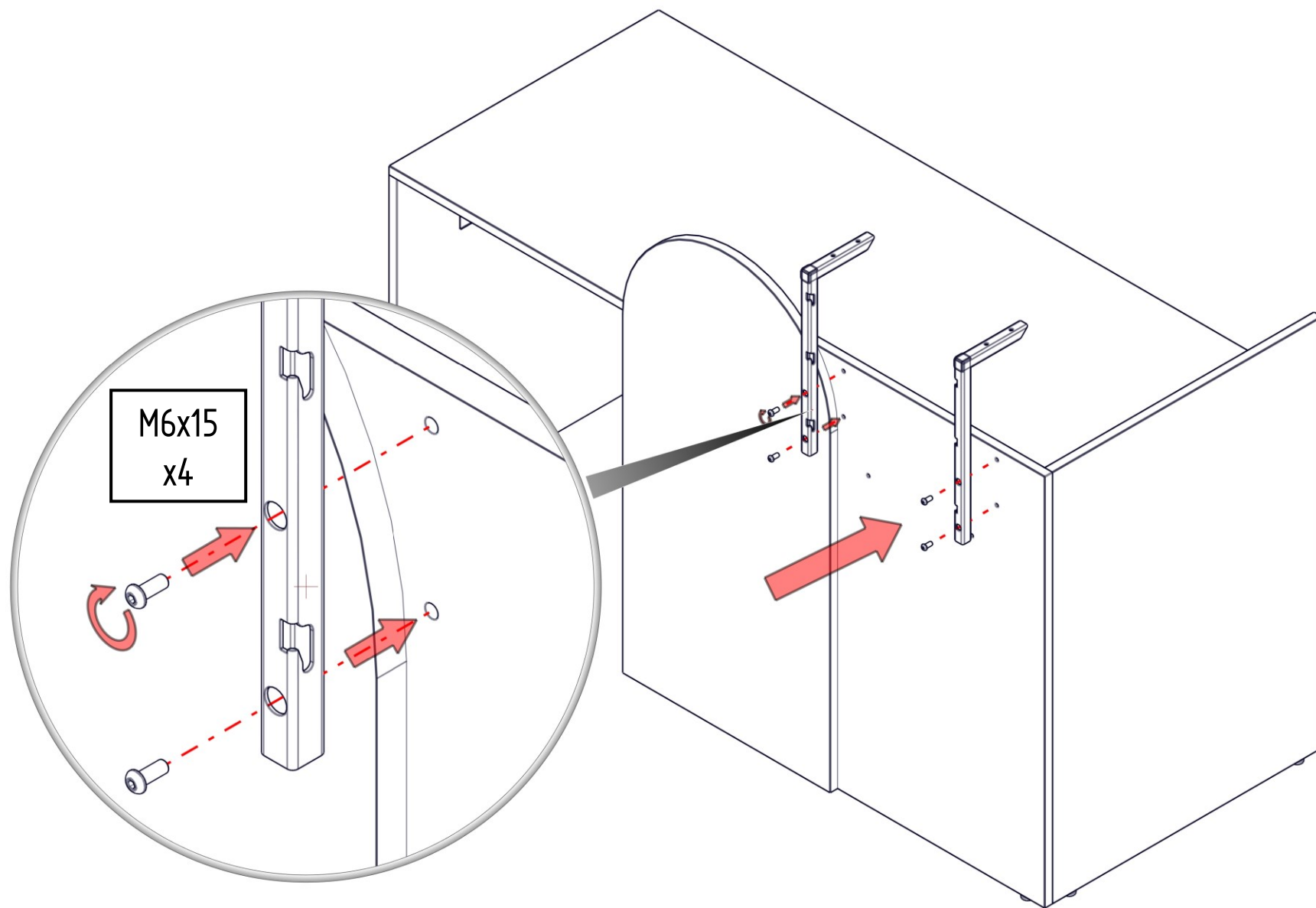

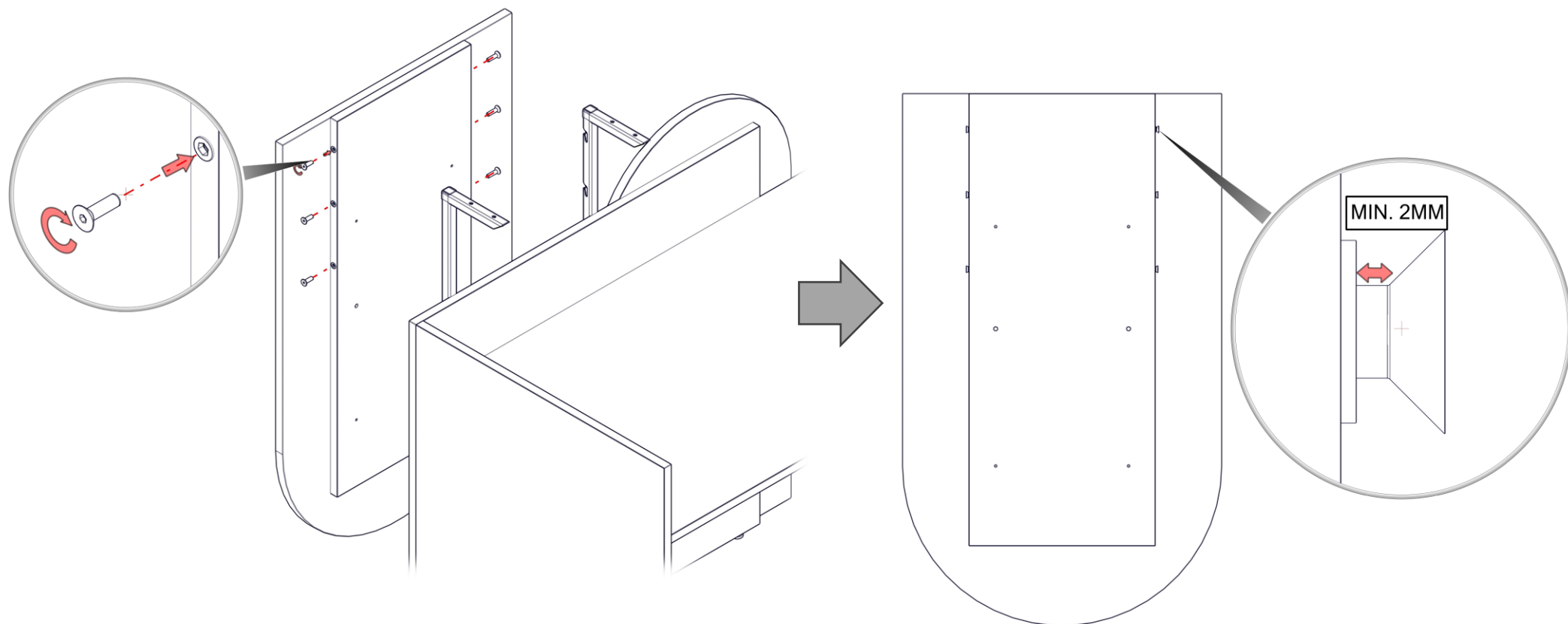

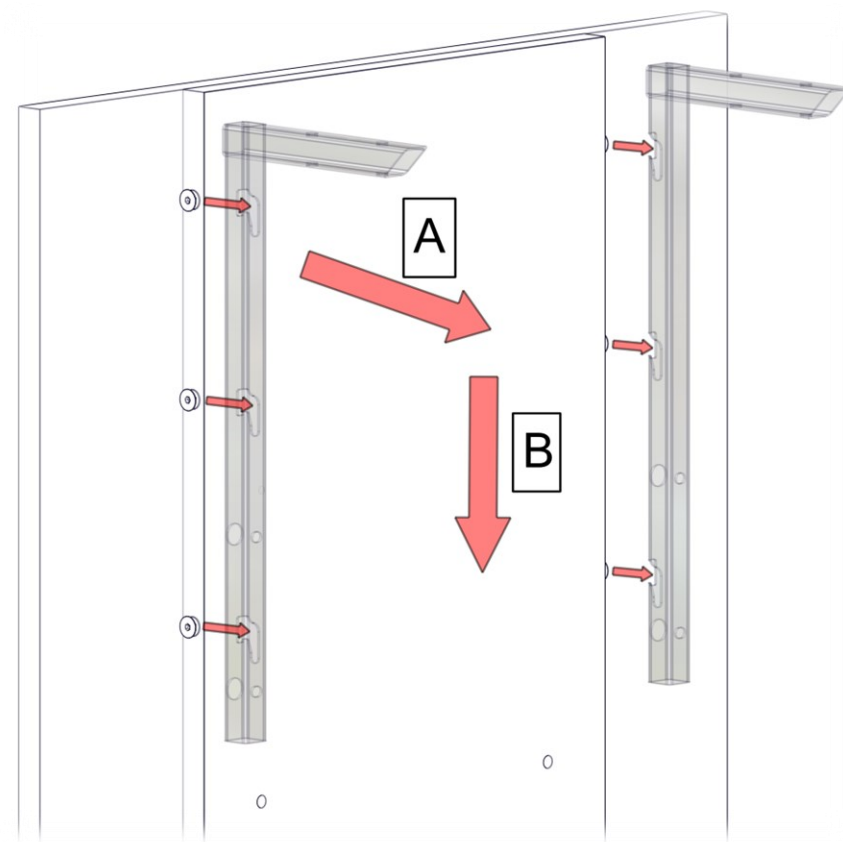
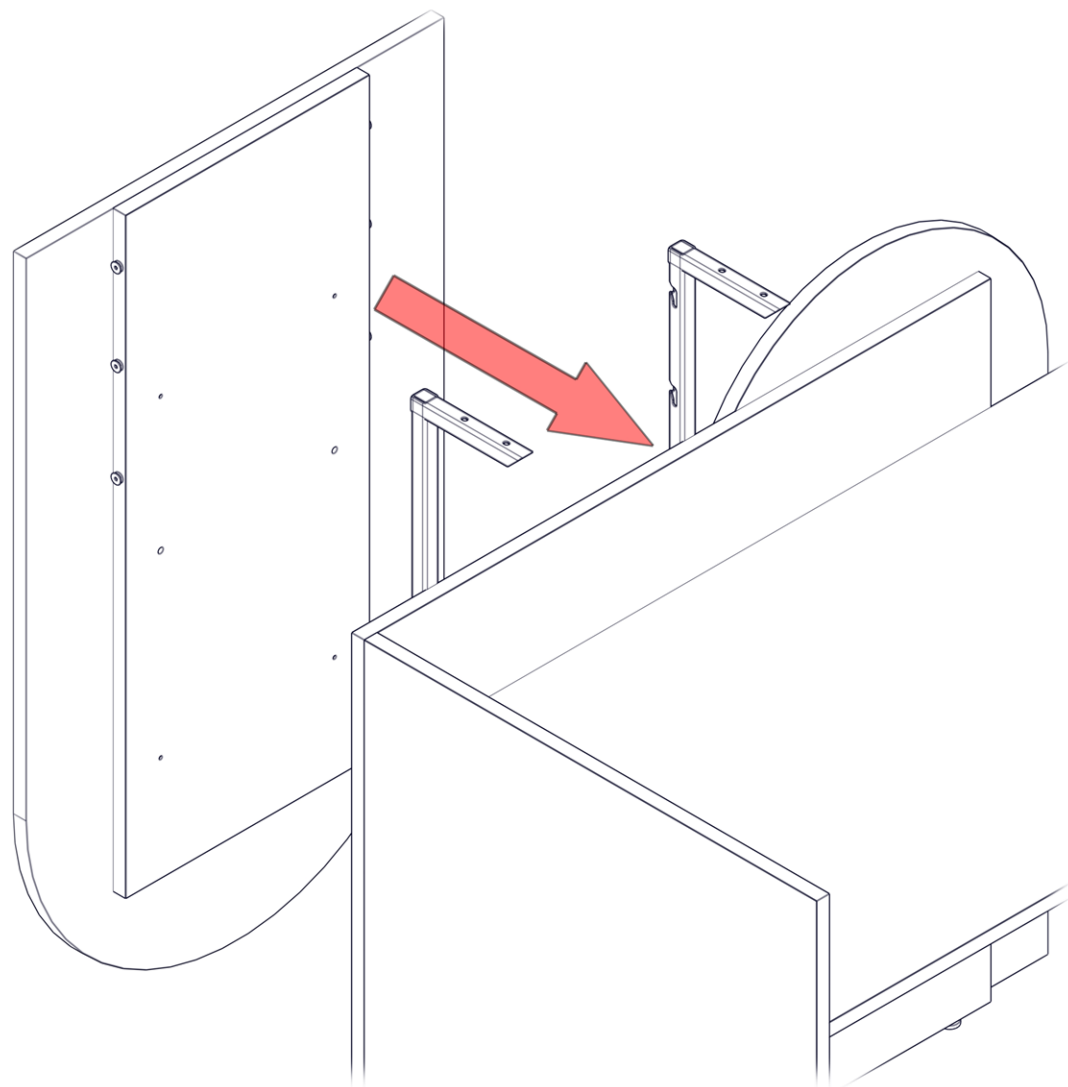

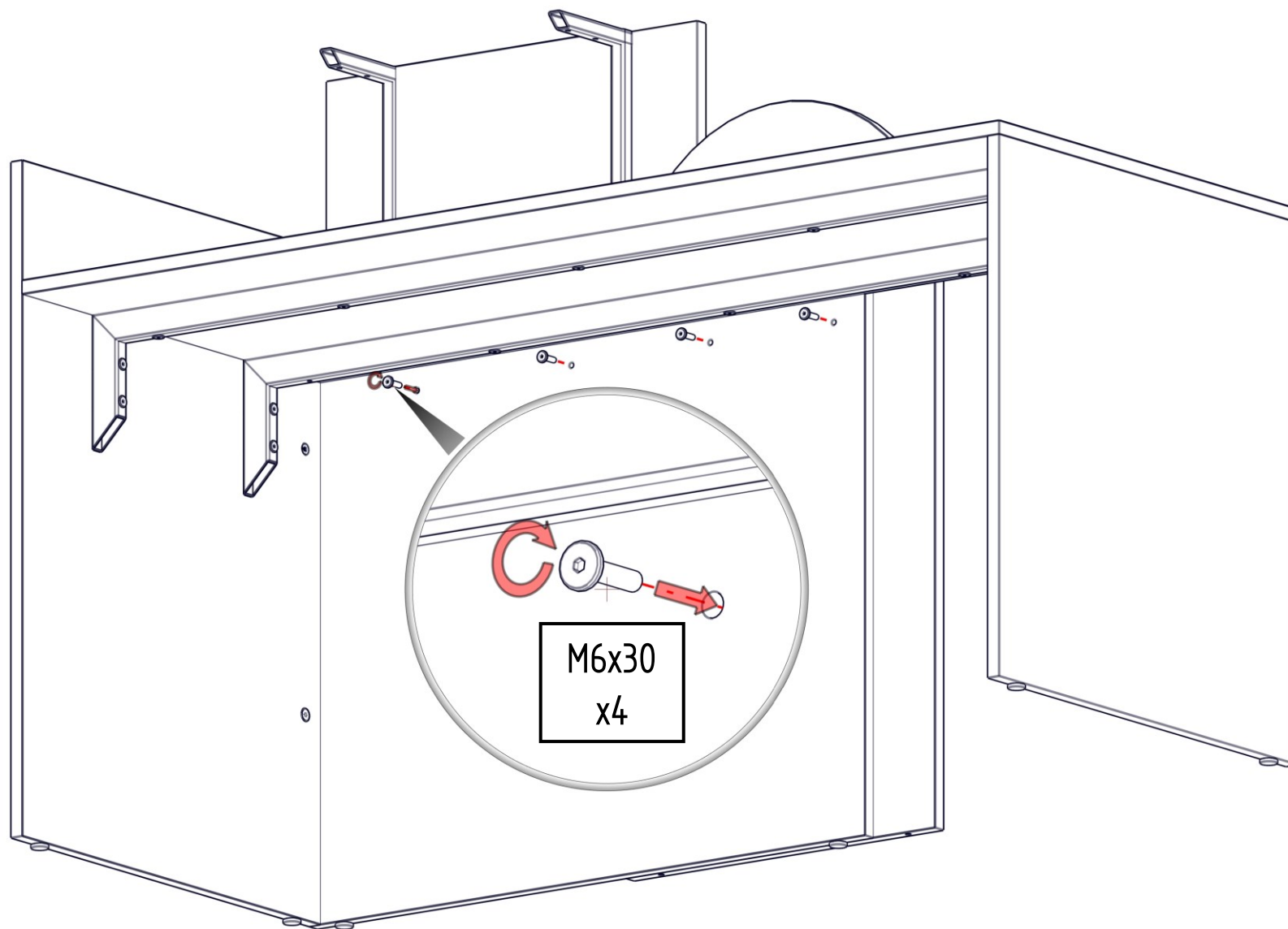

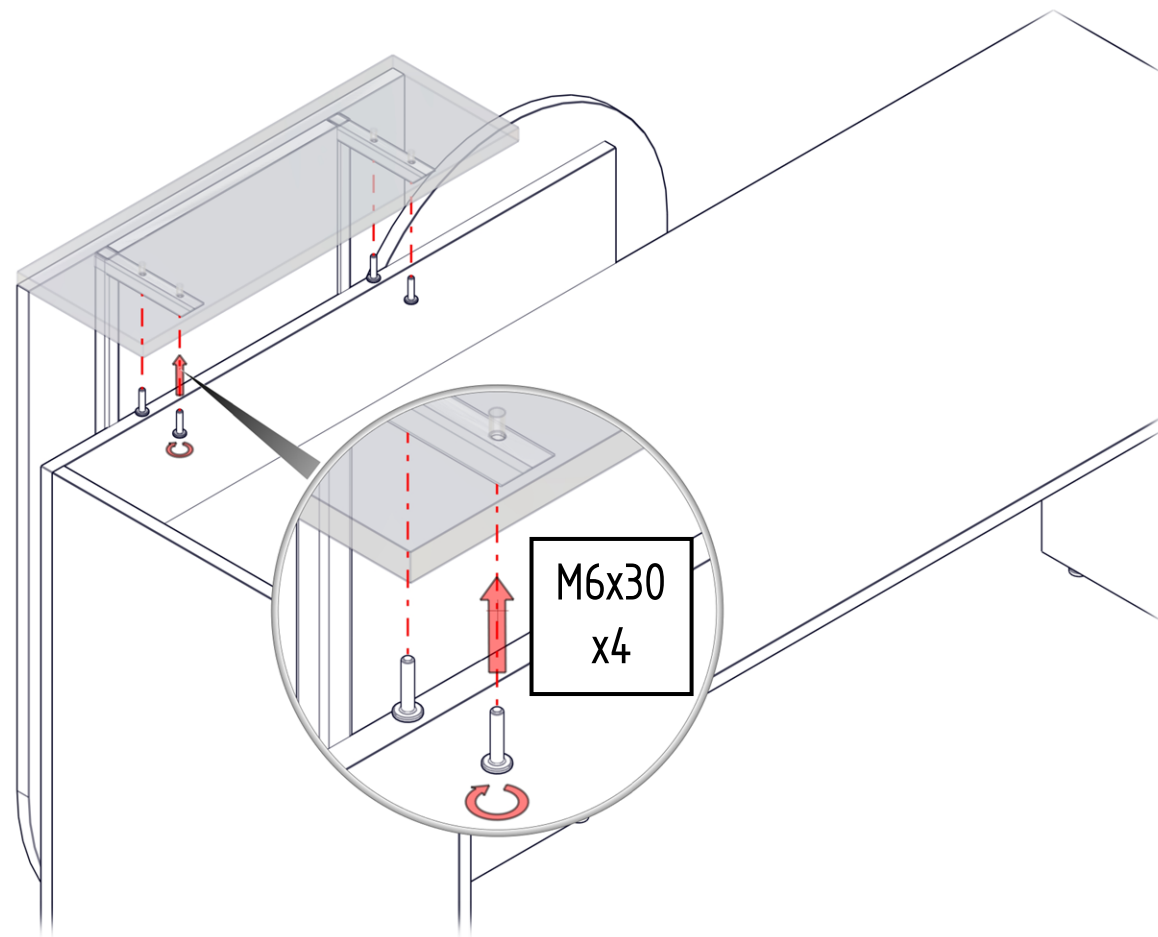
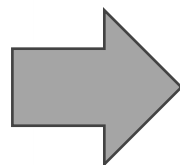
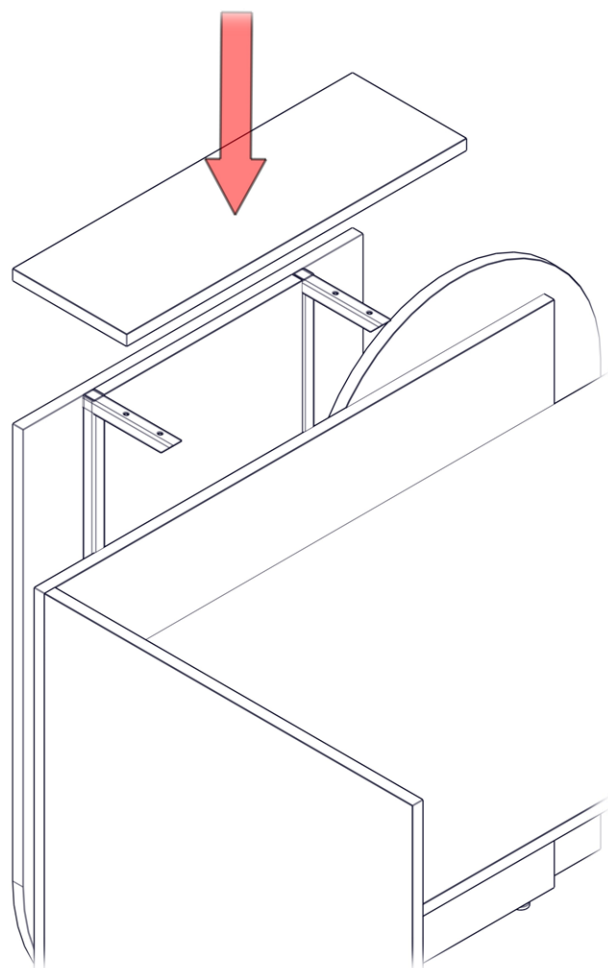

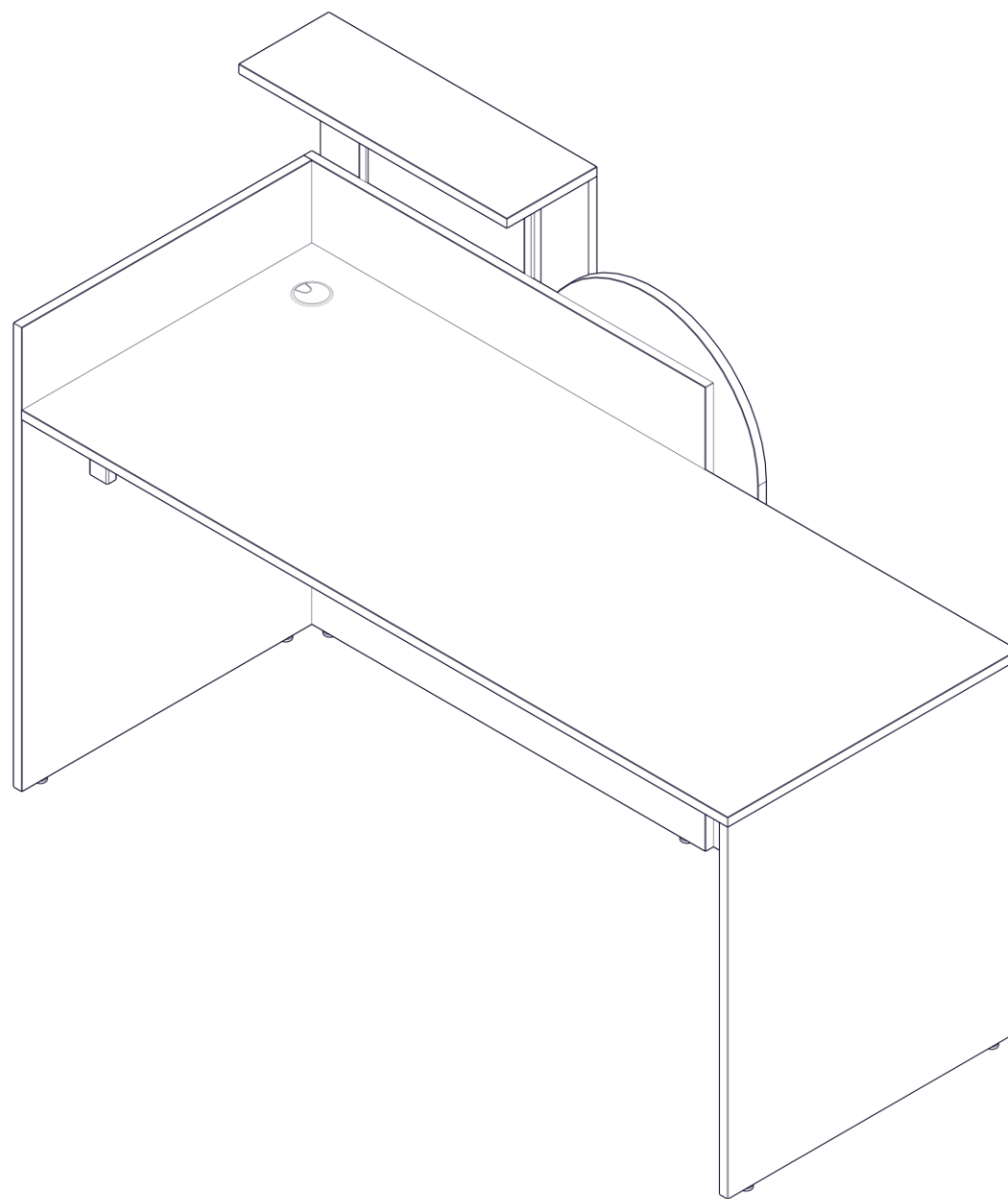

Hinweise zur sicheren Benutzung von Büromöbeln

Büromöbel, die gemäß der EU-Verordnung General Product Safety Regulation (GPSR) entworfen und verwendet werden, sollten grundlegende Sicherheitsanforderungen erfüllen sowie für Ergonomie und Langlebigkeit sorgen. Im Folgenden werden die wichtigsten Regeln für eine sichere Benutzung von Büromöbeln aufgeführt.

1. Allgemeine Benutzungsregeln

- Verwenden Sie die Möbel nur für den vorgesehenen Zweck.
- Sorgen Sie für die richtigen Bedingungen in dem Raum, in dem die Möbel benutzt werden sollen, d. h. schützen Sie die Möbel vor zu hoher oder zu niedriger Temperatur, Wasser und direktem Sonnenlicht.
- Überprüfen Sie regelmäßig den Zustand der Möbel, insbesondere ihre Stabilität, die Befestigung der Komponenten sowie auf eventuelle Schäden.
- Stellen Sie die Möbel auf eine ebene Fläche auf, um Kippgefahr zu vermeiden.

2. Ordnungsgemäße Montage

- Möbel sollen gemäß der Anleitung aufgebaut werden.
- Achten Sie bei Möbeln (z. B. bei Schränken), die an der Wand oder der Decke befestigt werden müssen, dass ein geeignetes Befestigungswerkzeug und -zubehör verwendet wird. Prüfen Sie, ob das Material, an dem die Möbel befestigt werden sollen, dafür geeignet ist.
- Nehmen Sie selbst keine Änderungen an den Möbeln vor, die ihre Stabilität oder Sicherheit beeinträchtigen könnten.

3. Ergonomie und Sicherheit am Arbeitsplatz

- Passen Sie die Schreibtisch- und Stuhlhöhe an die Körpergröße des Benutzers an, um Verletzungen durch langes, falsches Sitzen zu vermeiden.
- Verwenden Sie ergonomische Hilfsmittel wie Fußstützen oder Handgelenkstützen.

4. Sichere Benutzung von höhenverstellbaren Schreibtischen

- Lesen Sie vor dem Gebrauch die Gebrauchsanweisung.
- Stellen Sie sicher, dass die Kabel ordnungsgemäß verlegt sind und dass keine Stolper- oder Beschädigungsgefahr besteht.
- Achten Sie bei der Höhenverstellung darauf, dass sich keine Gegenstände oder Körperteile im Bewegungsbereich (d.h. oberhalb und unterhalb der Tischplatte) befinden.
- Überschreiten Sie nicht die maximal zulässige Belastung der Tischplatte.
- Überprüfen Sie regelmäßig den Verstellmechanismus sowie den Zustand der Kabel und des Netzsteckers. Sollten Sie irgendwelche Abweichungen feststellen, verzichten Sie auf die weitere Nutzung und wenden Sie sich an MARO.

5. Aufbewahrung und Benutzung von Schränken und Regalen

- Fachböden und Schubladen dürfen nicht überladen werden.
- Lagern Sie schwerere Gegenstände auf unteren Fachböden, um den Schwerpunkt des Möbels nach unten zu verlagern.
- Klettern Sie nicht auf Möbel. Benutzen Sie eine Leiter oder einen Tritthocker, um sicher an höher gelegene Stellen zu gelangen.

6. Sichere Nutzung von Möbeln mit Stoff- oder Filzelementen

- Büromöbel mit stoffbezogenen Elementen, wie z. B. Tischtrennwände, Stellwände oder Sofas, müssen mit besonderer Sorgfalt in Bezug auf Nutzung, Pflege und Sicherheit behandelt werden.
- Schützen Sie stoffbezogene Möbel vor direkter Sonneneinstrahlung, die das Ausbleichen des Stoffes oder eine Verformung des Füllschaumes verursachen kann.
- Verwenden Sie die Möbel nur für den vorgesehenen Zweck. Stellen oder setzen Sie sich nicht auf Arm- und Rückenlehnen.
- Stoffbezogene Möbel oder Filzmöbel sollen nicht überlastet werden. Überschreiten Sie nicht die maximal zulässige Belastung gemäß den Empfehlungen von MARO.

7. Reinigung und Pflege

- Reinigen Sie die Möbel mit den von MARO empfohlenen Mitteln, um Schäden an der Oberfläche zu vermeiden.
- Überprüfen und warten Sie regelmäßig bewegliche Teile (z. B. Schubladenführungen, Schließmechanismen, Scharniere).
- Saugen Sie Stoff- und Filzelemente regelmäßig mit einem weichen Bürstenaufsatz, um Staub und Schmutz zu entfernen.
- Verwenden Sie geeignete Reinigungsmittel für den jeweiligen Bezugsstoff. Testen Sie das Reinigungsmittel vor der Anwendung an einer unauffälligen Stelle.
- Vermeiden Sie die Verwendung von aggressiven Mitteln, die die Struktur des Stoffes beschädigen oder seine Farbe verändern könnten.

8. Vermeidung von Kippgefahr

- Hohe Schränke oder Regale müssen ordnungsgemäß an der Wand befestigt werden.
- Prüfen Sie, ob die Schubladen nach dem Gebrauch richtig geschlossen wurden, um ein unbeabsichtigtes Heraus-rutschen zu vermeiden.
- Prüfen Sie bei Möbeln mit Schiebetüren, ob die Mechanismen einwandfrei funktionieren, um das Klemmen oder eine Beschädigung der Tür zu vermeiden.

9. Hinweise zu Materialien

- Überprüfen Sie, ob die Möbel aus gesundheitlich unbedenklichen Materialien gemäß den GSPR-Anforderungen für chemische Stoffe hergestellt wurden.
- Sollten Sie Materialschäden oder sichtbare Abnutzung feststellen, wenden Sie sich an MARO.

10. Defekte und Mängel

- Ein beschädigtes Möbelstück darf nicht mehr benutzt werden und muss bis zur Reparatur als „defekt/gefährlich“ gekennzeichnet werden.
- Eventuell festgestellte Konstruktions- oder Sicherheitsmängel sollten bei MARO gemeldet werden.

Der Benutzer ist verpflichtet, die Hinweise zur sicheren Benutzung von Büromöbeln von MARO zu beachten.

Bei Fragen zur sicheren Benutzung von Möbeln wenden Sie sich bitte an MARO.

Safety guidelines for the use of office furniture

Office furniture designed and used in compliance with the EU regulation regarding General Safety and Performance Requirements (GSPR) should meet basic safety requirements, and ensure ergonomics and durability. Below are the key principles for the safe use of office furniture.

1. General Usage Guidelines

- Use the furniture as intended.
- Make sure that proper conditions in the room where the furniture will be used, i.e., protect the furniture from temperature, moisture, and direct exposure to sunlight.
- Regularly check the condition of the furniture, including stability, components fixing, and the lack of damage.
- Place furniture on an even surface to avoid the risk of tipping over.

2. Assembly and Installation

- Furniture should be assembled according to the instructions.
- For furniture that requires fixing to a wall or ceiling (e.g., cabinets), make sure that appropriate tools and fixing accessories are used. Check if the material to which the furniture is being mounted is suitable for this purpose.
- Do not make any modifications to the furniture on your own that could affect its stability or safety.

3. Ergonomics and Work Safety

- Adjust the desk and chair level to the user's height to prevent injuries caused by prolonged improper seating.
- Use ergonomic accessories, such as footrests or wrist pads.

4. Safe Use of Height-Adjustable Desks

- Before use, read the user manual.
- Make sure that electrical cords are properly routed and do not pose risk of tripping or damage.
- When adjusting the height, make sure that there are no obstacles or body parts in the movement zone (above and below the desk).
- Do not exceed the maximum allowed load of the desk.
- Regularly check the adjustment mechanism functionality and the condition of cords and plugs. If you notice any irregularities, discontinue use and contact MARO.

5. Storage and Use of Cabinets and Shelves

- Do not overload shelves or drawers.
- Store heavier items on the lower shelves to lower the center of gravity of the furniture.
- Avoid climbing on furniture – use a ladder or platform to reach higher places.

6. Safe Use of Furniture with Upholstered or Felt Elements

- Office furniture with upholstered components, such as partition screens, panel walls, and sofas, requires special attention in terms of usage, maintenance, and safety.
- Avoid placing upholstered furniture in areas exposed to direct sunlight, as this can cause fading of the material or deformation of the foam filler.
- Use the furniture according to its intended purpose. Do not stand or sit on armrests or backrests.
- Do not overload upholstered or felt furniture – make sure that the maximum load is consistent with MARO's recommendations.

7. Cleaning and Maintenance

- Clean the furniture using cleaning agents recommended by MARO to avoid surface damage.
- Regularly check and maintain moving parts (e.g., drawer rails, lock mechanisms, hinges).
- Regularly vacuum upholstery and felt with a soft-brush attachment to remove dust and dirt.
- Use cleaning agents suitable for the upholstery type. Before applying any cleaning product, test it on an area of the material that is hidden from sight.
- Avoid using harsh chemicals that could damage the material structure or affect its color.

8. Tipping Risk Prevention

- For tall cabinets or shelf units, make sure that they are securely fixed to the wall.
- Make sure that drawers are properly closed after use to prevent accidental pullout while moving near the furniture.
- For furniture with sliding doors, check that the mechanisms run smoothly to avoid blockage or damage.

9. Material Requirements

- Make sure that the furniture is made from materials that are safe for health, according to GSPR regulations concerning chemicals.
- In case of material damage or visible wear, contact MARO.

10. Emergency Procedures

- If furniture is damaged, stop using it and label it as "unsafe" until repaired.
- Report any structural or safety defects to MARO.

The user is required to follow the usage guidelines in the MARO manual.

Should you have any doubts regarding the safe use of furniture, please contact MARO.

Règles de sécurité pour les meubles de bureau

Les meubles de bureau conçus et utilisés conformément au règlement de l'UE sur les exigences générales de sécurité et de performance (General Safety and Performance Requirements) doivent répondre aux exigences de base en matière de sécurité, d'ergonomie et de durabilité. Les principes suivants sont essentiels pour une utilisation sûre du meuble de bureau.

1. Règles générales d'utilisation

- Utilisez les meubles pour l'usage auquel ils sont destinés.
- Veillez à ce que les conditions soient correctes dans la pièce où les meubles seront utilisés, c'est-à-dire protégez-les de la chaleur, de l'eau et de la lumière directe du soleil.
- Vérifiez régulièrement l'état des meubles, notamment leur stabilité, la fixation des éléments et l'absence de dommages.
- Placez les meubles sur une surface plane pour éviter qu'ils ne tombent.

2. Montage et installation

- Les meubles doivent être montés conformément aux instructions.
- Pour les meubles qui doivent être fixés au mur ou au plafond (par exemple les armoires), veillez à utiliser les outils et accessoires de fixation adéquats. Vérifiez que le matériau sur lequel les meubles sont fixés est adapté.
- N'apportez pas vous-même de modifications aux meubles qui pourraient influencer sur leur stabilité ou leur sécurité.

3. Ergonomie et sécurité du travail

- Réglez la hauteur du bureau et de la chaise en fonction de la taille de l'utilisateur afin d'éviter les blessures dues à une position assise prolongée inappropriée.
- Utilisez des accessoires qui favorisent l'ergonomie, tels que des repose-pieds ou des repose-poignets.

4. Utilisation sécurisée des bureaux à hauteur réglable électriquement

- Lisez le manuel d'instructions avant de l'utiliser.
- Veillez à ce que les câbles électriques soient correctement acheminés et ne présentent pas de risque de trébuchement ou d'endommagement.
- Lorsque vous modifiez la hauteur, assurez-vous qu'il n'y a pas d'obstacles ou de parties du corps dans la zone de mouvement du bureau (au-dessus et au-dessous du plateau).
- Ne chargez pas le bureau au-delà du poids maximal autorisé.
- Vérifiez régulièrement le fonctionnement du mécanisme de réglage et l'état des câbles et de la prise d'alimentation. Si vous constatez des anomalies, cessez d'utiliser le produit et contactez MARO.

5. Stockage et utilisation d'armoires et d'étagères

- Ne surchargez pas les étagères ou les tiroirs.
- Rangez les objets les plus lourds sur les étagères inférieures afin d'abaisser le centre de gravité du meuble.
- Évitez de grimper sur les meubles - utilisez une échelle ou une plate-forme pour atteindre les hauteurs.

6. Utilisation sécurisée des meubles avec des éléments rembourrés ou en feutre

- Les meubles de bureau comportant des éléments rembourrés, tels que les cloisons, les murs ou les canapés, requièrent une attention particulière en termes d'utilisation, d'entretien et de sécurité.
- Évitez de placer les meubles rembourrés dans des endroits exposés à la lumière directe du soleil, qui peut entraîner la décoloration du tissu ou la déformation de la mousse de remplissage.
- Utilisez les meubles conformément à l'usage auquel ils sont destinés. Ne vous tenez pas debout et ne vous asseyez pas sur les accoudoirs ou les dossiers.
- Ne surchargez pas les meubles rembourrés ou en feutre - assurez-vous que la charge maximale autorisée est conforme aux recommandations de MARO.

7. Nettoyage et maintenance

- Nettoyez les meubles en utilisant les produits recommandés par MARO pour éviter d'endommager la surface.
- Vérifiez et entretenez régulièrement les pièces mobiles (par exemple, les glissières des tiroirs, les mécanismes des serrures, les charnières).
- Passez régulièrement l'aspirateur sur les tissus d'ameublement et les feutres en utilisant la brosse douce pour éliminer la poussière et la saleté.
- Utilisez des produits de nettoyage adaptés au type de tissu d'ameublement. Testez le produit de nettoyage sur une partie peu visible du tissu avant de l'appliquer.
- Évitez d'utiliser des produits chimiques agressifs susceptibles d'endommager la structure du matériau ou d'en altérer la couleur.

8. Prévention du risque de renversement

- Si vous avez des armoires ou des étagères hautes, assurez-vous qu'elles sont correctement fixées au mur.
- Veillez à ce que les tiroirs soient correctement fermés après utilisation afin d'éviter qu'ils ne glissent accidentellement lorsque vous déplacez le meuble.
- Pour les meubles dotés de portes coulissantes, vérifiez que les mécanismes fonctionnent bien afin d'éviter tout blocage ou dommage.

9. Exigences relatives aux matériaux

- Veillez à ce que les meubles soient fabriqués à partir de matériaux sans danger pour la santé, conformément aux exigences chimiques du RGPD.
- Contactez MARO si vous constatez des dommages matériels ou une usure visible.

10. Gestion des situations d'urgence

- Si un meuble est endommagé, cessez de l'utiliser et indiquez qu'il est « dangereux » jusqu'à ce qu'il soit réparé.
- Informez MARO de tout défaut de conception ou de sécurité.

L'utilisateur est tenu de respecter les règles d'utilisation conformément aux instructions de MARO.

Si vous avez des doutes quant à l'utilisation en toute sécurité de vos meubles, veuillez contacter MARO.